

Iraty

Poignée en bois éco responsable

FABRIQUE À BORDEAUX

Éco conçu la poignée est en essences de bois issu de forêts locales certifiées PEFC*

Fabriquée dans le Sud-Ouest

Recyclable le bois est traité de façon 100% naturelle ** et l'inox est neutre pour l'environnement.

Esthétique & authentique le mariage élégant de l'inox et du bois donne une impression de chaleur et de confort

6 Combinaisons au choix 3 finitions d'inox - 2 couleurs de bois

● Inox Brossé Mat



● Or Satiné P.V.D.



● Noir P.V.D.



● Hêtre Café traite THT **

● Hêtre Naturel vernis

● Iraty Café Inox

- + (Y) Rosace Cylindre IN225CACI
- + (O) Rosace à Clé IN225CACL
- + (B)(O) Rosace Condamnation IN225CACO

● Iraty Naturel Inox

- + (Y) Rosace Cylindre IN225NACI
- + (O) Rosace à Clé IN225NACL
- + (B)(O) Rosace Condamnation IN225NACO

● Iraty Café Or

- + (Y) Rosace Cylindre IN225CAOSCY
- + (O) Rosace à Clé IN225CAOSCL
- + (B)(O) Rosace Conda.Voyant IN225CAOSCOV
- + (B)(O) Rosace Condamnation IN225CAOSCO
- + (O) Rosace Borgne IN225CAOSB

● Iraty Naturel Or

- + (Y) Rosace Cylindre IN225NAOSCY
- + (O) Rosace à Clé IN225NAOSCL
- + (B)(O) Rosace Conda.Voyant IN225NAOSCOV
- + (B)(O) Rosace Condamnation IN225NAOSCO
- + (O) Rosace Borgne IN225NAOSB

● Iraty Café Noir

- + (Y) Rosace Cylindre IN225CANOPCY
- + (O) Rosace à Clé IN225CANOPCL
- + (B)(O) Rosace Conda.Voyant IN225CANOPCOV

● Iraty Naturel Noir

- + (Y) Rosace Cylindre IN225NANOPCY
- + (O) Rosace à Clé IN225NANOPCL
- + (B)(O) Rosace Conda.Voyant IN225NANOPCOV

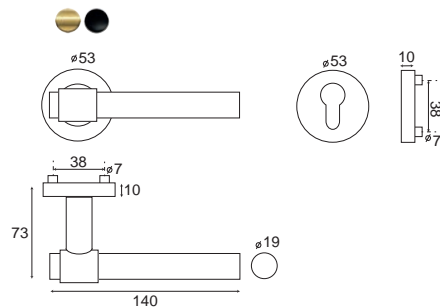
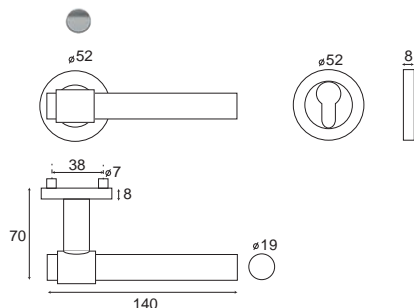

Les teintes du bois peuvent légèrement varier et se patiner à l'usage

Poignée bi-matière composée d'une base en inox 304 et d'un bâton en bois de Hêtre à section ronde .

● Sur base Inox brossé mat :

La poignée est montée avec ressort de rappel sur rosace ronde vissée sur sous-construction en inox. La portée est en inox pour plus de robustesse. Rosaces de fonction rondes en inox 304 brossé mat à visser sur sous-construction en inox.

●● Sur base Or Satiné et Noir Mat traitées P.V.D. (pour plus de résistance aux rayures et à la corrosion) :

La poignée est montée avec ressort de rappel sur rosace ronde clipsée sur sous-construction en nylon. La portée est en inox pour plus de robustesse. Rosaces de fonction rondes en inox 304 finition Or Satiné à clipser sur sous-construction en nylon.

L'ensemble est livré avec carré de 7 et visserie fournis pour portes de 40mm d'épaisseur.

Préconisation : portes intérieures (hors portes d'entrée) des logements et bureaux

* La certification PEFC repose sur la certification forestière qui atteste du respect des fonctions environnementales, sociétales et économiques de la forêt, et également sur la certification des entreprises qui transforment le bois afin d'assurer la traçabilité de la matière depuis la forêt jusqu'au produit fini.

** Le traitement THT est un procédé 100% naturel :

le bois est chauffé dans un four à très haute température en y injectant de la vapeur d'eau pendant la cuisson pour qu'il ne s'enflamme pas.